



SPECIFICATION

PART NO.:QM-MIT-01

燈具升降器
(天井燈升降器)

一、介紹：

【燈具升降器 MIT-01】是為高天井燈在清潔、維修或換新燈具時能免於使用高空設備及人員爬高，讓人員在地面即可使用遙控或線控的方式將天井燈下降至工作面的高度，方便且快速的使人員完成工作，避免高空墜落及觸電的危險發生。簡單快速，產線停工時間短、不需專業電工人員即可操作。

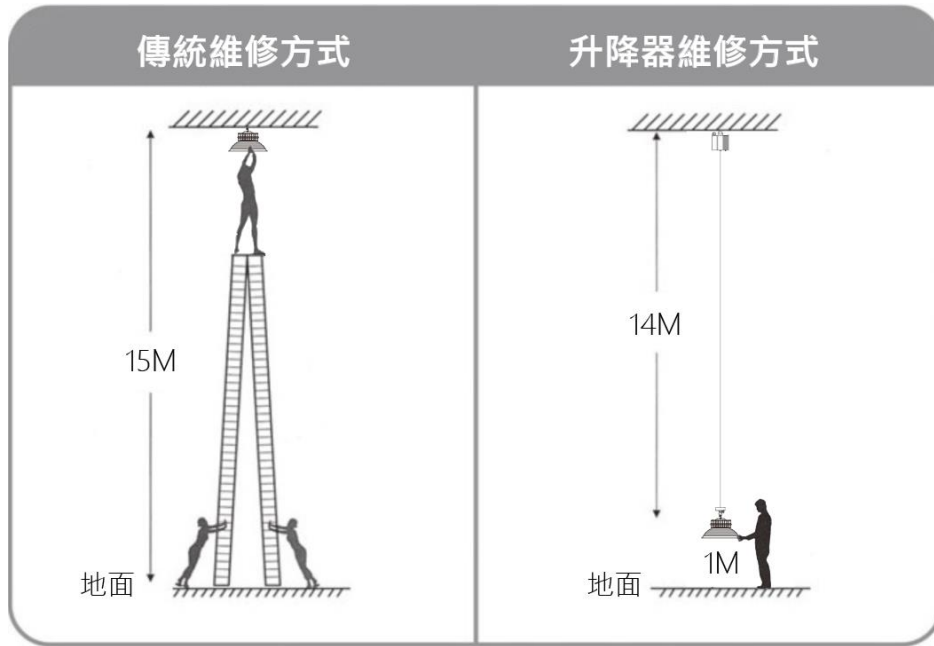

二、尺寸 (mm)：

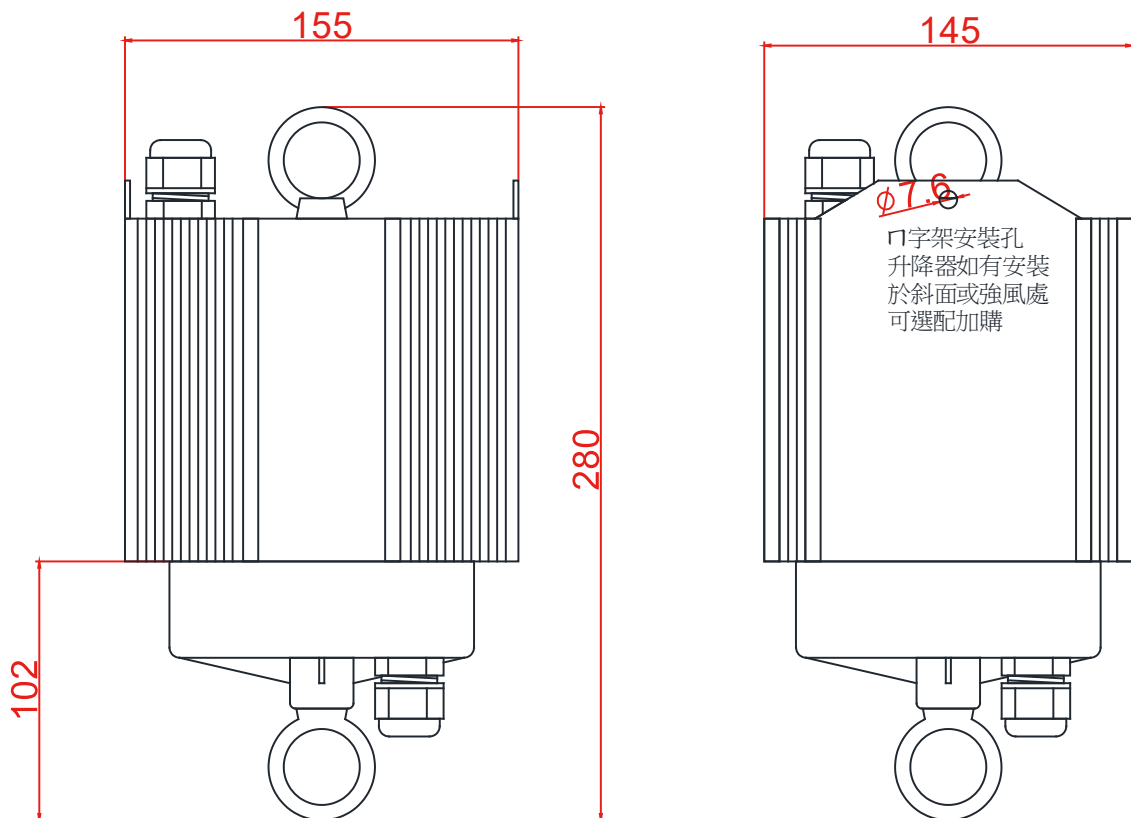

三、外觀說明



鋼鑽 Φ 1.5mm



口字架固定孔

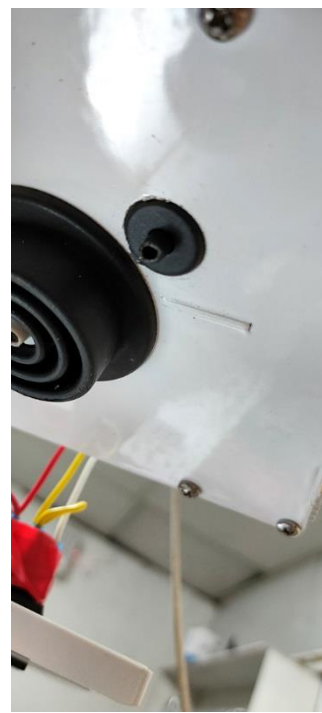

上升到頂感應



通電指示燈

四、規格

QM-MIT01	
耗電量 (W)	40W
重量 (KG)	3.9 KG
電壓 (V)	AC 220V or AC 110V (依訂購需求選其一)
電流 (A)	AC 220V : 0.1A / AC 110V : 0.2A
標準荷重	1~12KG
鋼鑽材質	SUS304 不銹鋼
鋼鑽剖面圖	 <p>7*7</p>
鋼鑽安全荷重	18.75KG
鋼鑽破斷荷重	215KG
升降平均速率	上昇平均速率： \leq 1.3m/min 下降平均速率： \leq 1.5m/min
升降高度	標準品 15M (其餘長度可訂製)
適用空間高度	16M 以下空間高度
不銹鋼索	Φ 1.5mm
尺寸	155mm*145mm*280mm

五、內容清單

	
<p>本體</p>	<p>遙控器*1</p>
	
<p>扣環*1</p>	<p>說明書</p>

六、外箱尺寸

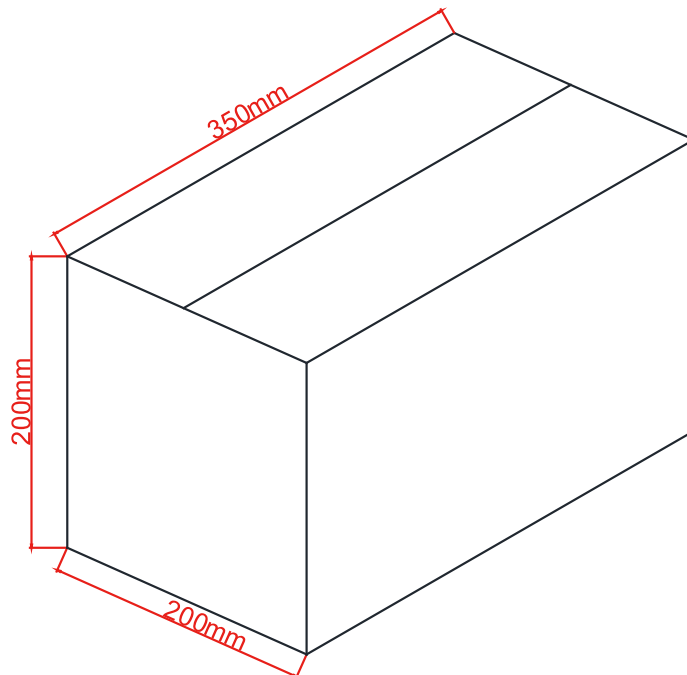

七、安裝和控制

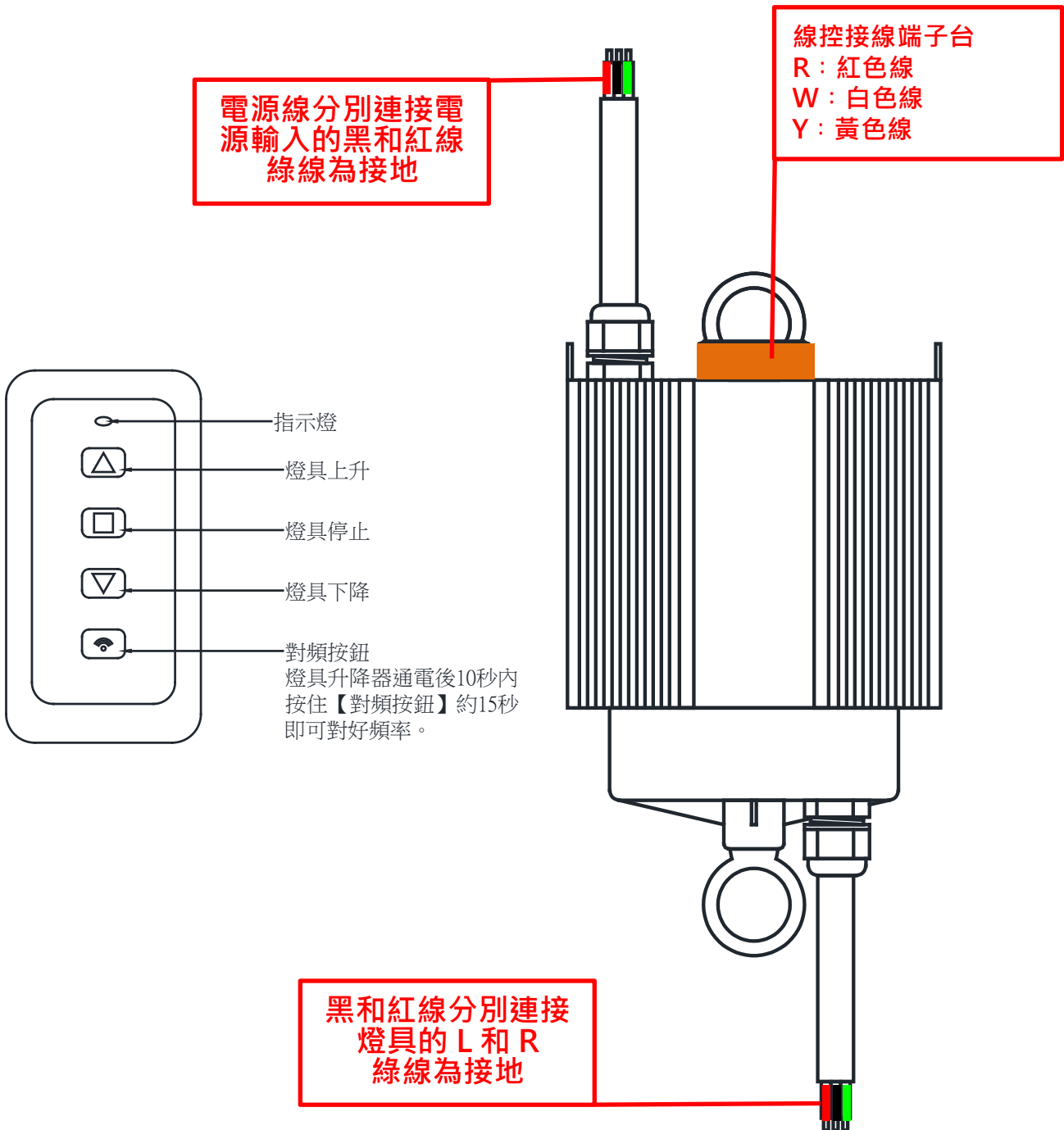

八、選購



多加裝一組控制器，實現雙路控制，其中一組控制器故障時，可使用備用的控制器。

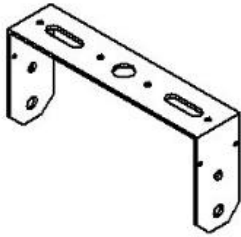

可安裝於斜邊或固定於頂部。

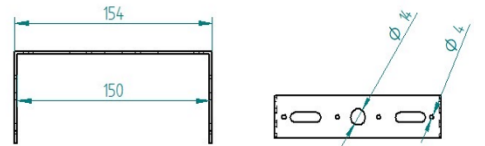

萬向吊架適用於安裝在 C 鋼或 H 鋼樑。



鋼索可升級至 20M 或使用 $\Phi 2.0$ 線徑的規格。



壁切開關，可串接多組升降器同時操作。另可訂製線控組電氣箱，詳情請洽詢業務。